

ИНСТРУКЦИЯ ПО СБОРКЕ

Мини-диван «Фиджи»

Габаритные размеры (допуск + 10 мм)

Ширина: 1600 мм

Высота: 840 мм

Глубина: 880 мм

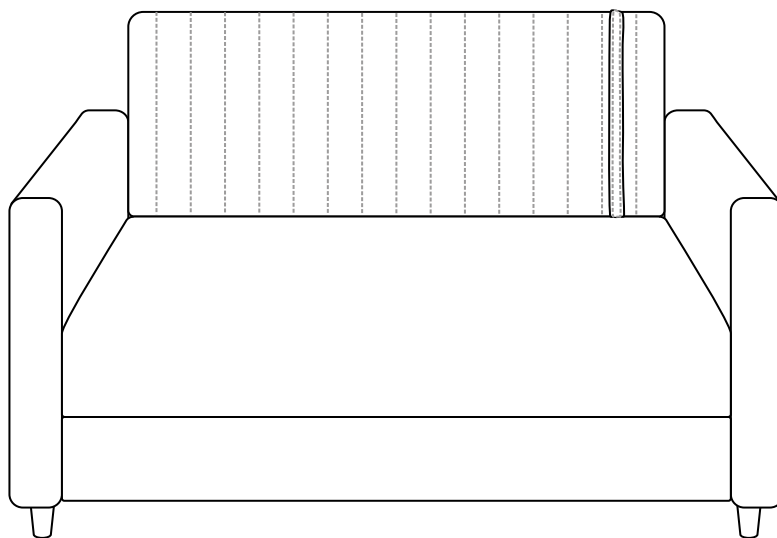

Eurasian Conformity Mark (Eurasian Conformity Mark)

Мини-диван «Фиджи»

Срок службы изделия - 5 лет
Срок гарантии - 24 месяца

Соответствует требованиям
ТР ТС 025/2012

Поставщик: компания «Gutmart мебель».
Юридический адрес: Московская область,
Люберецкий р-н, г. Люберцы, ул. Дальняя,
д. 6, офис 22.

GUT MART
МЕБЕЛЬ

Дата изготовления _____

УВАЖАЕМЫЙ ПОКУПАТЕЛЬ!

После того как изделие было изготовлено, оно проделало большой путь, чтобы встретиться с Вами! Перед использованием изделия, после удаления упаковки, пожалуйста, придайте мягким элементам оригинальную форму (слегка похлопывая, придайте им правильную форму, расправьте подушки, потянув за углы в противоположные стороны, разгладьте складки, проводя руками по поверхности от центра к краям).

ОПИСАНИЕ, РАЗМЕРЫ И КОНСТРУКТИВНЫЕ ОСОБЕННОСТИ ИЗДЕЛИЯ

Наименование модели: «Фиджи» мини диван.

ГАБАРИТНЫЕ РАЗМЕРЫ в мм (допуск + 10 мм): Ш × Г × В (без подушек): 1600 × 880 × 840

Спальное место: 1970 × 1380

КОНСТРУКЦИЯ И МАТЕРИАЛЫ:

Механизм / тип раскладывания: трансформация спального места

Материал каркаса: ДСП, Фанера, ДВП, Брус

Конструктив сиденья/спинки: ППУ 80 ST30/38 + Синтепон 100

Набивка подушек: Микс (синтешар – 80%, крошка ППУ – 20%)

Вес, кг: 63

Дополнительная информация: ЧЕХОЛ НЕСЪЕМНЫЙ

ОСОБЕННОСТИ ИЗДЕЛИЯ:

1. Нижняя часть сидений не обита тех. тканью. Допускается видимость фанеры и элементов утяжки.
2. Ручка на падающей спинке – есть.
3. При трансформации изделия допускается затирание движущихся элементов о неподвижные части, что незначительно затрудняет процесс трансформации.
4. В целях улучшения и совершенствования продукции производитель оставляет за собой право вносить изменения в дизайн и конструктив товара!

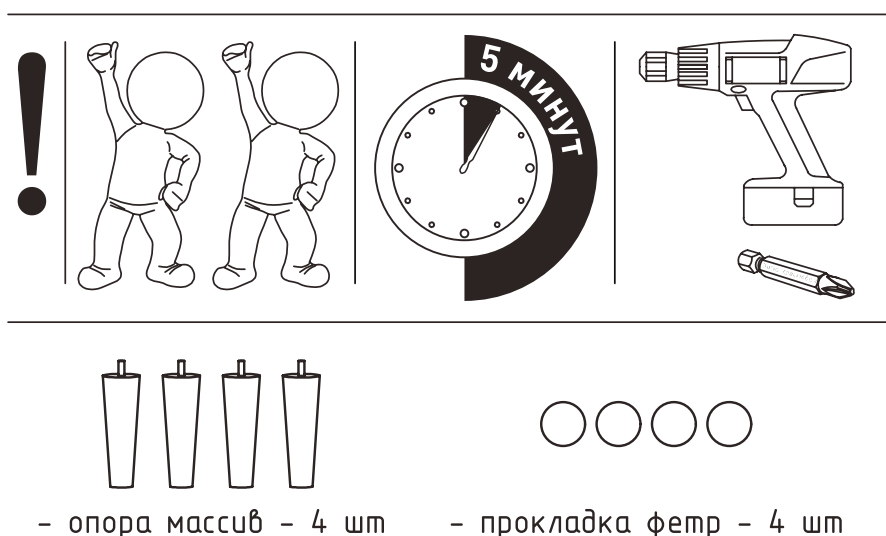

Установите спинку на подлокотники,
совместите зацепы.

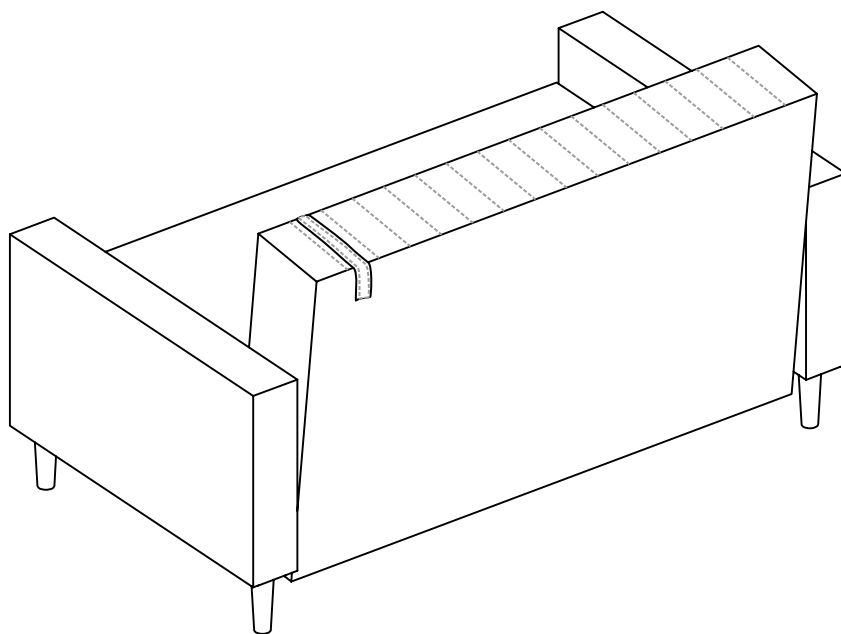
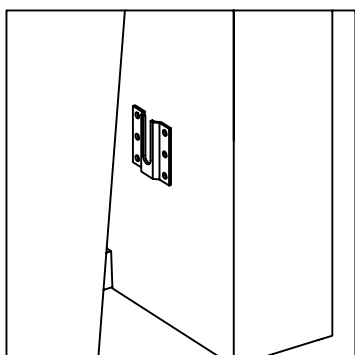
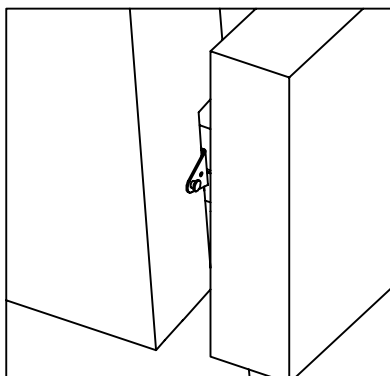

Установите опоры, вкрутив шпильки
в имеющиеся отверстия в каркасе дивана.

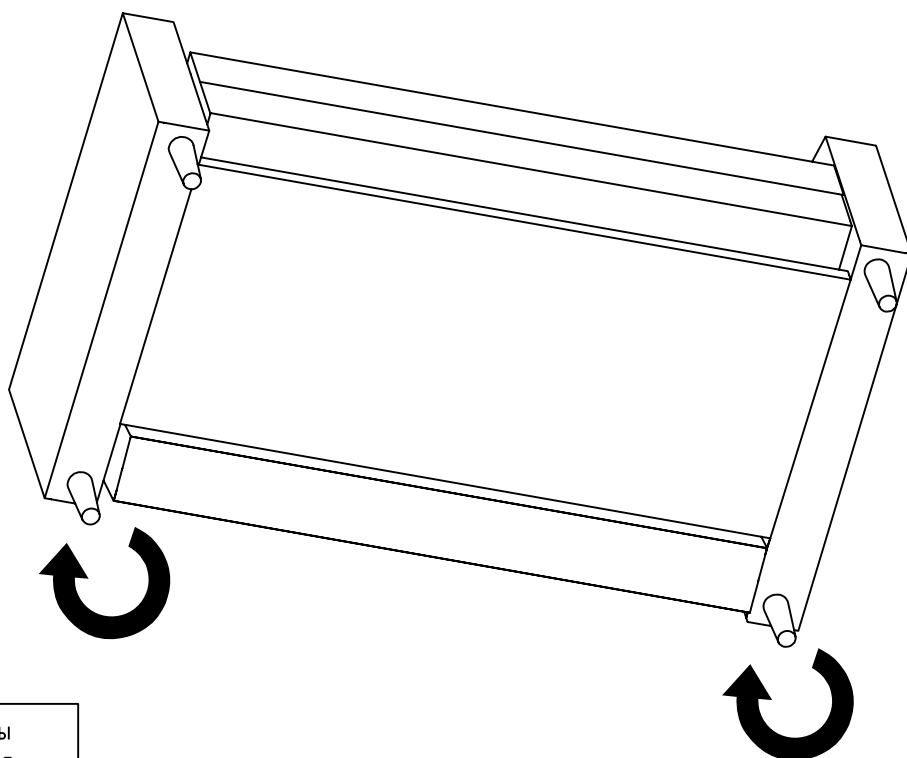

При необходимости, на опоры
наклейте прокладки из фетра.